

Катушки для GMAW-проволок и размеры бухт

(согласно EN 759*)

В 300*

Материал: проволока
 Вес на катушке:
 12,5 кг / 15 кг / 18 кг / 20 кг

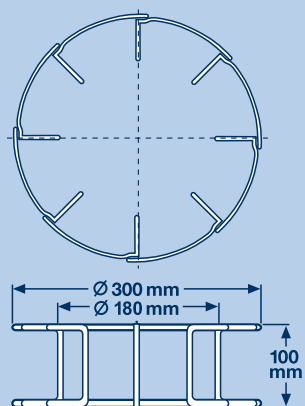

Адаптер для В 300

Материал: пластик

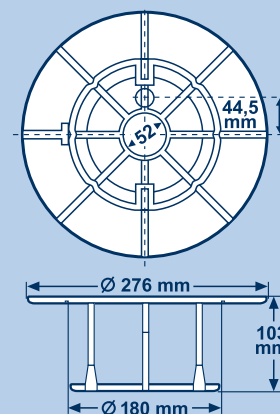

BS 300*

Материал: проволока
 омедненная
 Вес на катушке:
 12,5 кг / 15 кг / 18 кг

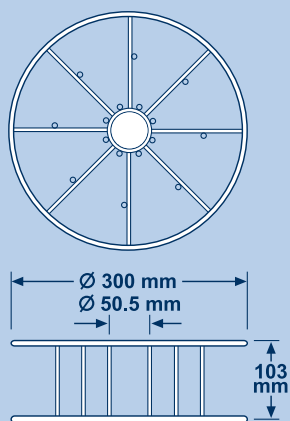

S 200*

Материал: пластик
 Вес на катушке: 5 кг

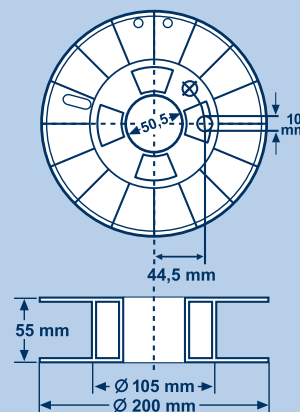

S 760*

Материал: дерево /
 стальной лист
 Вес на катушке:
 250 кг / 300 кг

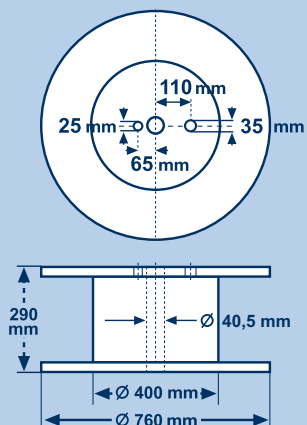

S 100*

Материал: пластик
 Вес на катушке: 0,7 кг

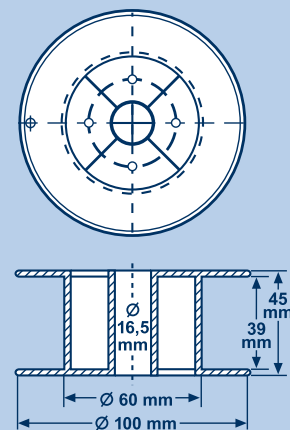

S 300 по требованию

Катушки и бухты для проволоки

Деревянная паллета 740 x 740 мм
Железный барабан 850 кг max/
Один барабан на одной паллете

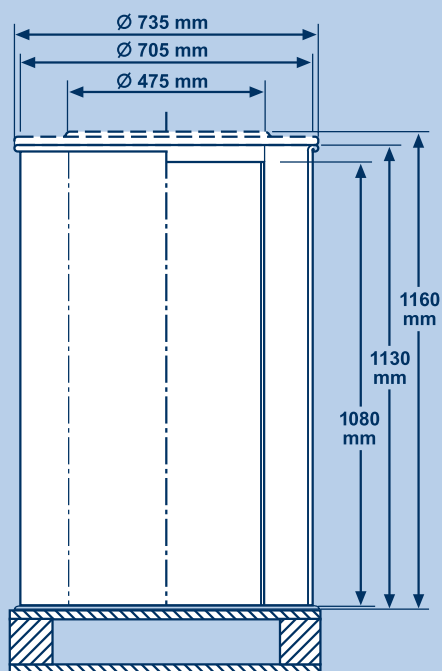

Деревянная паллета 1200 x 800 мм
Вес - 350 кг max/
Два барабана на одной паллете

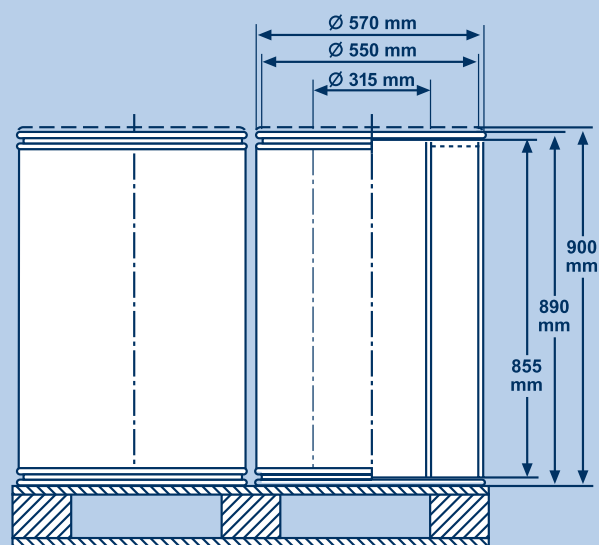

Обозначение

Размеры (мм)

Вес
(кг)



AA ¹⁾

A

I

B

100

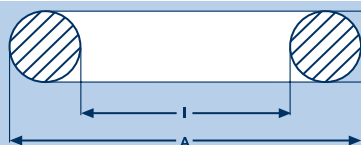

C

320

220

50

10

¹⁾ по требованию

Катушка

Тип
EN 759

Размеры (мм)

I

A

B

Вес
кг

Материал

К 435 - 70 ¹⁾

-

300

435

70

25

проволочный
каркас

К 435 - 100 ¹⁾

B 450

300

435

100

25

К 300 - 20 ²⁾

B 300

180

300

100

20

¹⁾ для проволоки диам. 2,0 - 4,0 мм
²⁾ для проволоки диам. 1,2 - 2,0 мм

